

平成30年度病床機能分化連携基盤整備事業について

1 事業内容

地域医療介護総合確保基金を活用し、地域医療構想の達成に向けた医療機関の施設又は設備の整備に関する事業

2 平成30年度の事業の内容

別添1 イメージ図のとおり

3 平成30年度 意向調査・応募状況

(1) 意向調査

平成30年9月12日付で、文書により県内全病院、全有床診療所あてに、平成30年度及び平成31年度の事業の実施の意向を照会。

(2) 応募状況



○要望額 (整備費用 219,723 千円、補助見込額 85,469 千円)

	病棟転換・整備内容	整備年度	整備費用 (補助見込額)
病院 (1 病院)	・回復期リハビリテーション病棟 (38床) の施設・設備整備	H32	77,725 千円 (36,412 千円)
診療所 (1 診療所)	・回復期機能の充実に資する施設・設備整備	H31～ H32	141,998 千円 (49,057 千円)

# 病床機能分化連携基盤整備事業のイメージ図

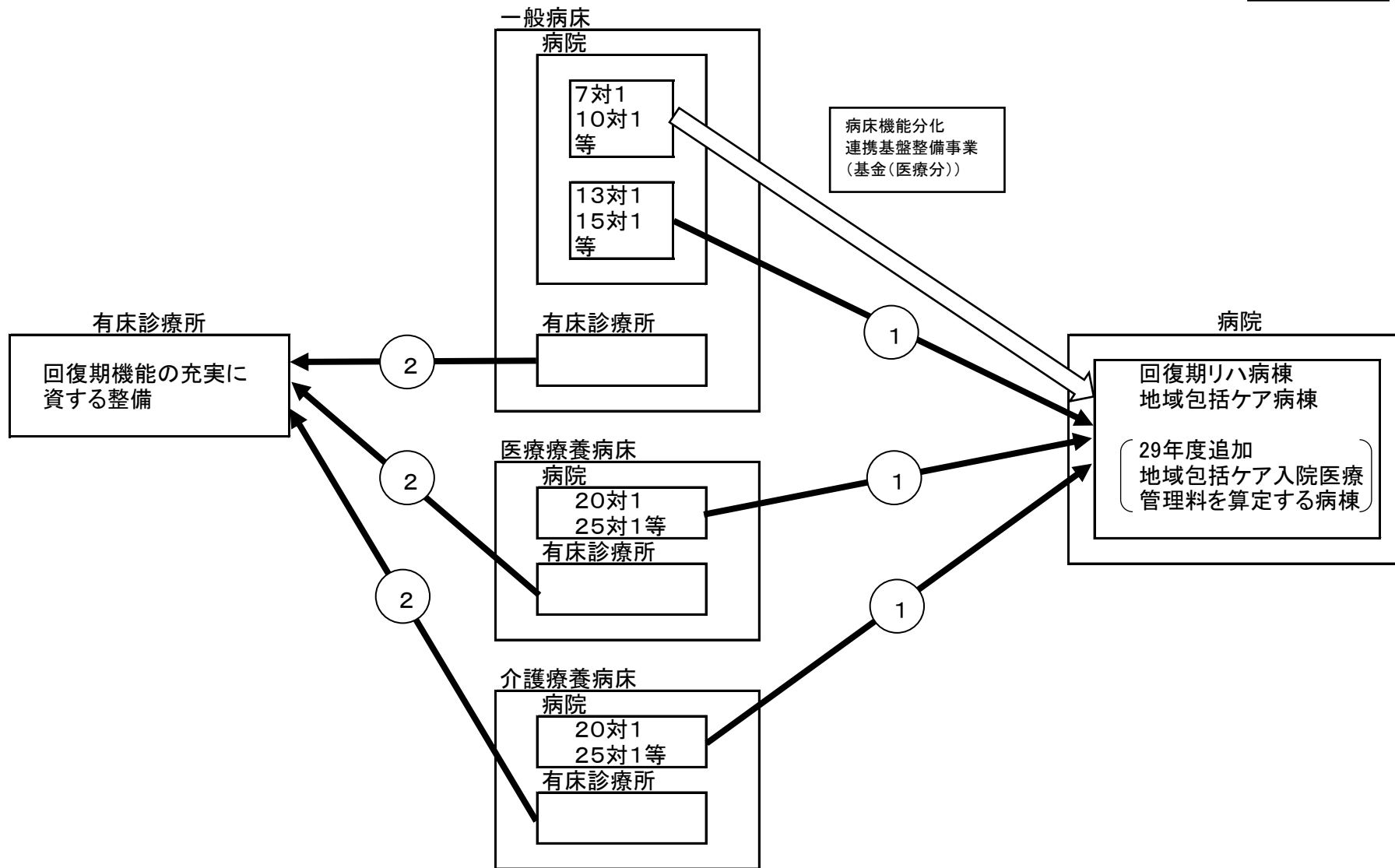
別添 1

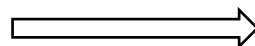

 ...平成28年度までの既存事業  
 ...平成29年度の拡充事業